

## 墙壁三角支撑件

用以桥架的墙壁支撑或抗震组件一部分的角钢。

- 材料为 2 英寸 x 2 英寸 x 3/16 英寸钢
- 安装孔直径为 0.5英寸 (12.7mm)，孔中心距离边框为 1.25英寸 (31.75mm)

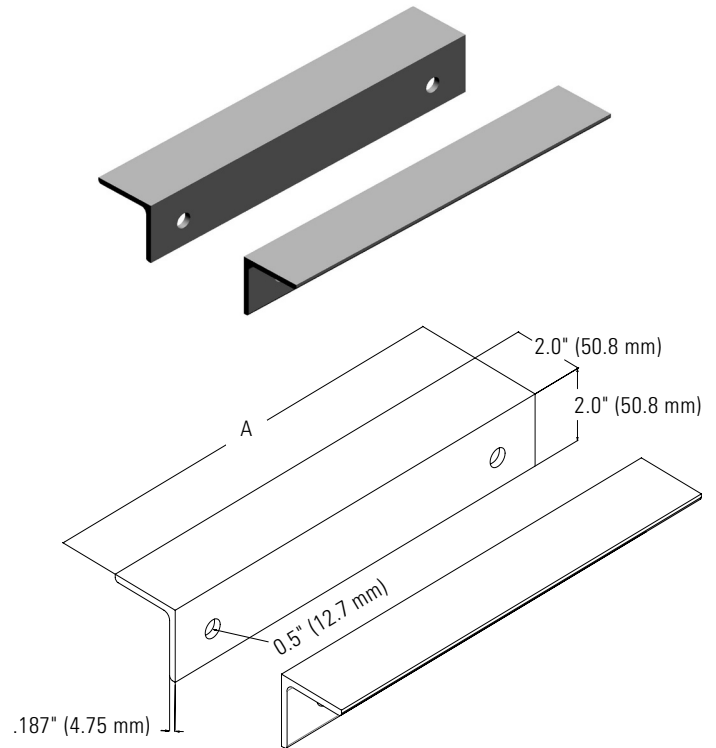

### 订购信息

部件号	尺寸A	装运重量 lb (kg)
11420-X01	12" (300 mm)	3 (1.4)
11420-X04	48" (1200 mm)	7 (3.2)
11420-X08	96" (2400 mm)	20 (9.1)
11420-X10	120" (3000 mm)	23 (10.4)

注意: X = 颜色; 1= Gray, 2=Computer Beige, 7=黑色

美国  
加利福尼亚州亚哥拉山  
800-834-4969  
加拿大  
加拿大 安大略省 多伦多  
+905-850-7770

欧洲  
英国白金汉郡  
+441628524834

中东和非洲  
阿拉伯联合酋长国  
迪拜  
+971-4-2602125

卡塔尔多哈  
+974-4-267422

拉丁美洲  
+52-55-5203-7525  
墨西哥境内免费  
800-201-7592  
chatsworth.com.co

亚太地区  
+86 21 6880-0266  
chatsworth.com.cn

