

# Installation Guide / Guía de instalación

for Oberon Model 33-1021-PMB-CVR

para Modelo Oberon 33-1021-PMB-CVR



Mounting Solutions for WiFi Access Points

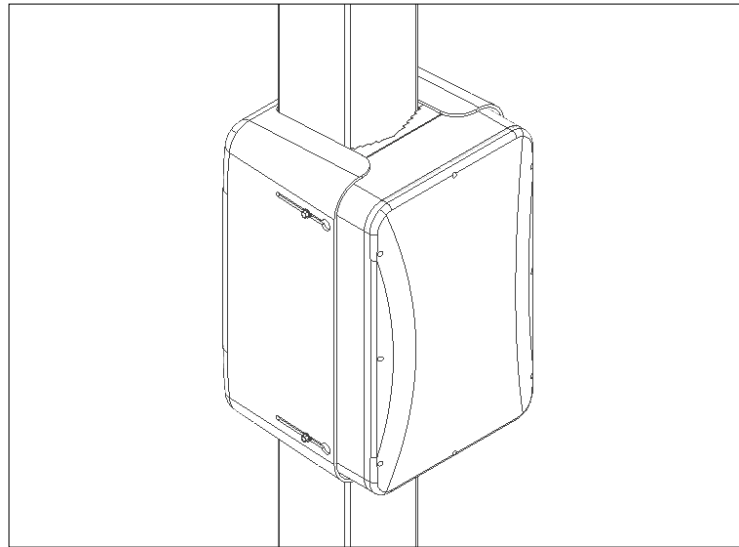

The 33-1021-PMB-CVR is a pole mount kit designed to mount the 1021-00 to either a square or round pole.

El 33-1021-PMB-CVR es un kit de montaje en poste diseñado para montar el 1021-00 en un poste cuadrado o redondo.

Thank you for choosing Oberon. / Gracias por elegir Oberon.

Instructions are for typical install conditions. Instructions may not be correct for all installations due to building design, construction materials or methods used and/or building or site conditions. Consult a contractor or architect for recommendations. For product questions call (+1) 877-867-2312.

Las instrucciones son para condiciones típicas de instalación. Las instrucciones pueden no ser correctas para todas las instalaciones según el diseño del edificio, materiales de construcción o métodos utilizados, o condiciones del edificio o del lugar. Consulte a un contratista o arquitecto para obtener recomendaciones. Si tiene preguntas con respecto al producto, llame al (+1) 877-867-2312.

## Parts Included / Partes Incluidas

- (2) Pole Mount Brackets / Soportes de montaje en poste
- (2) 7-1/8" to 10" Worm-Drive Clamps / Abrazaderas de tornillo sin fin de 7-1/8" a 10"
- (4) 1/4"-20 x 3/4" Hex Head Screws / Tornillos de cabeza hexagonal de 1/4"-20 x 3/4"
- (4) M4 x 12 mm Hex Head Screws / Tornillos de cabeza hexagonal M4 x 12 mm
- (4) Aluminum 3/8" Spacers / Espaciadores de aluminio de 3/8"
- (4) M4 Washers / Arandelas M4
- (1) Cover with UV Clamp / Cubrir con abrazadera UV

## Important Information for Model 1021 / Información importante para el modelo 1021

1. Always consider potential hazards to others around you.
  2. During installation, use warning signs, etc.
  3. Be sure to securely fasten the enclosure to prevent it from becoming dislodged.
- 
1. Considere siempre el peligro potencial para quienes lo rodean.
  2. Durante la instalación, utilice las señales de advertencia y demás señales.
  3. Asegúrese de sujetar firmemente el gabinete para evitar que se desprenda.

## Important Note / Nota Importante

- 1) When installed in enclosure, operating temperature range of the Access Point should be de-rated (lowered) by the amount shown in the specification sheet
  - 2) The operating temperature de-rating does not include solar loading on the enclosure. Oberon's NEMA 4 products are white or light grey to reduce heating caused by solar loading, however, enclosures mounted in direct sun may get very warm. Painting the enclosures a dark color will increase solar heating. Mount enclosure out of direct sun when possible, to reduce solar loading.
  - 3) Cable ingress/egress openings in enclosures must be properly sealed to preserve NEMA 4 rating. If cable openings are not sealed water-tight, the enclosure is no longer a NEMA 4 enclosure
- 1) Cuando se instala en un gabinete, el rango de temperatura de operación del punto de acceso debe reducirse (reducirse) en la cantidad que se muestra en la hoja de especificaciones
  - 2) La disminución de la temperatura de funcionamiento no incluye la carga solar en el gabinete. Los productos NEMA 4 de Oberon son de color blanco o gris claro para reducir el calentamiento causado por la carga solar, sin embargo, los gabinetes montados bajo el sol directo pueden calentarse mucho. Pintar los recintos de un color oscuro aumentará el calentamiento solar. Monte la carcasa fuera del sol directo cuando sea posible, para reducir la carga solar.
  - 3) Las aberturas de entrada / salida de cables en recintos deben sellarse adecuadamente para preservar la clasificación NEMA 4. Si las aberturas del cable no están selladas a prueba de agua, el gabinete ya no es un gabinete NEMA 4

## WARNING / ADVERTENCIA

Follow manufacturer's instructions for hand or power tools. Always use safety glasses. Failure to do so may result in injury and/or product damage.

Siga las instrucciones del fabricante para herramientas manuales o eléctricas. Utilice siempre gafas de seguridad. Si no lo hace, podría producirse lesiones y / o daños al producto.

## WARNING / ADVERTENCIA

Use caution when working at elevated heights. Follow manufacturer's instructions for ladders and/or scaffolding. Failure to do so may result in injury or death.

Tenga cuidado al trabajar a alturas elevadas y alrededor de las aberturas de la unidad. Siga las instrucciones del fabricante para ladders y / o andamios. Si no lo hace, podría causar lesiones o la muerte.

## Important code and installation information. / Información importante sobre normas e instalación.

Read guide from beginning to end before beginning installation. Read all warnings and cautions before beginning unit installation. Check with your local building code official to identify and confirm compliance with local building code requirements. This installation guide covers installing your Model 1021 in a typical environment. The appropriate method for your installation may vary based on building design, application, and industry practices.

Lea la guía de principio a fin antes de comenzar la instalación. Lea todas las advertencias y precauciones antes de comenzar la instalación de la unidad. Verifique con un oficial de código edilicio de su localidad para identificar y confirmar el cumplimiento con los requisitos locales del código de edificación. Esta guía de instalación cubre la instalación del Modelo 1021 en un entorno adecuado. El método apropiado para la instalación puede variar según el diseño del edificio, la aplicación y las prácticas de la industria.

## Tools and Additional Hardware Required for Installation / Herramientas y hardware adicional necesarios para la instalación

- Phillips Head Screwdriver / Destornillador Phillips
- Torx T20 Screwdriver / Destornillador Torx T20
- Screw Gun or Drill / Pistola de tornillo o taladro
- Nut Driver or Socket Wrench in sizes 3/8" and 7 mm / Destornillador de tuercas o llave de tubo en tamaños de 3/8" y 7 mm

**Estimated Installation Time:** 5m  
**Tiempo Estimado de Instalación:** 5m

**NOTE:** The 33-1021-PMB-CVR cannot be mounted to round or square poles with a diameter or width greater than 6.5 inches.

**NOTA:** El 33-1021-PMB-CVR no se puede montar en postes redondos o cuadrados con un diámetro o ancho superior a 6.5 pulgadas.

# Installation Guide / Guía de instalación

for Oberon Model 33-1021-PMB-CVR

para Modelo Oberon 33-1021-PMB-CVR



Mounting Solutions for WiFi Access Points

1

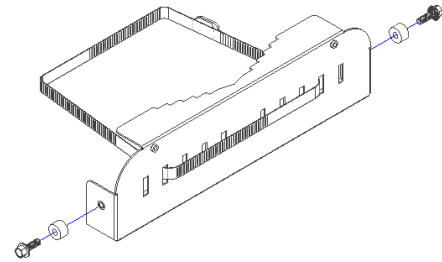

Partially fasten two (2) of the included 1/4"-20 x 3/4" hex head screws and aluminum 3/8" spacers to each of the two (2) pole mount brackets. Wrap one (1) worm-drive clamp through each pole mount bracket.

Fije parcialmente dos (2) de los tornillos de cabeza hexagonal de 1/4"-20 x 3/4" incluidos y los espaciadores de aluminio de 3/8" a cada uno de los dos (2) soportes de montaje en poste. Envuelva una (1) abrazadera de tornillo sin fin a través de cada soporte de montaje en poste.

3

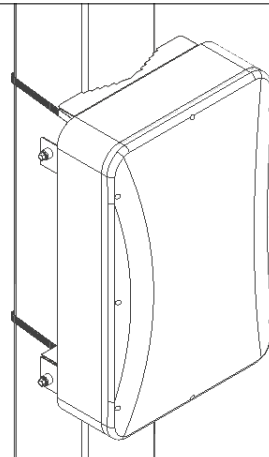

Fasten the brackets to the pole, by wrapping and fully tightening the clamps around the pole.

Sujete los soportes al poste, envolviendo y apretando completamente las abrazaderas alrededor del poste.

2

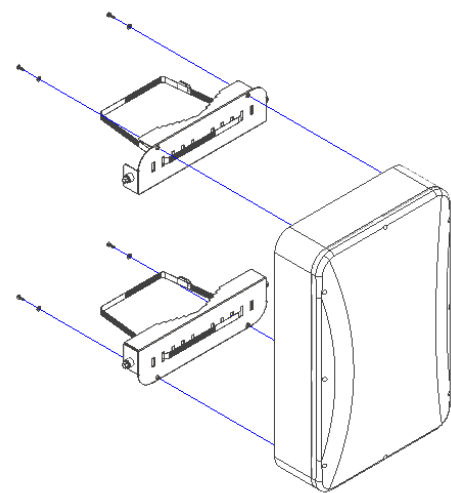

Fasten each of the pole mount brackets to the 1021 enclosure using two (2) of the included M4 x 12 mm hex head screws and M4 washers, as shown above.

Make sure the rounded corners of the brackets are consistent with those on the 1021 enclosure, as shown the above image.

Tighten the screws uniformly around the box so that it does not flex.

Fije cada uno de los soportes de montaje en poste al gabinete 1021 usando dos (2) de los tornillos de cabeza hexagonal M4 x 12 mm y arandelas M4 incluidos, como se muestra arriba.

Asegúrese de que las esquinas redondeadas de los soportes coincidan con las del gabinete 1021, como se muestra en la imagen de arriba.

Apriete los tornillos uniformemente alrededor de la caja para que no se doble.

4

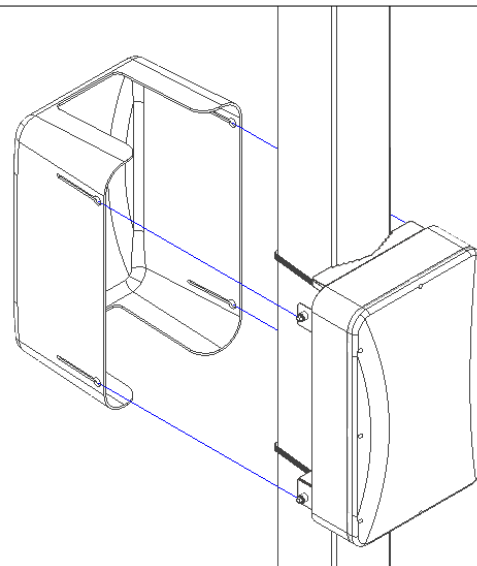

Place the cover over the four (4) hex head screws as shown above. Allow the four (4) screw heads to engage the cover's four (4) keyhole slots. Slide the cover towards the pole and finish tightening all four (4) hex head screws.

The installation is now complete.

Coloque la cubierta sobre los cuatro (4) tornillos de cabeza hexagonal como se muestra arriba. Deje que las cuatro (4) cabezas de los tornillos se acoplen a las cuatro (4) ranuras de ojo de cerradura de la tapa. Deslice la cubierta hacia el poste y termine de apretar los cuatro (4) tornillos de cabeza hexagonal.

La instalación está completa.