

# Installation Guide / Guía de instalación

for Oberon Model 1021-00

para Modelo Oberon 1021-00



Mounting Solutions for WiFi Access Points

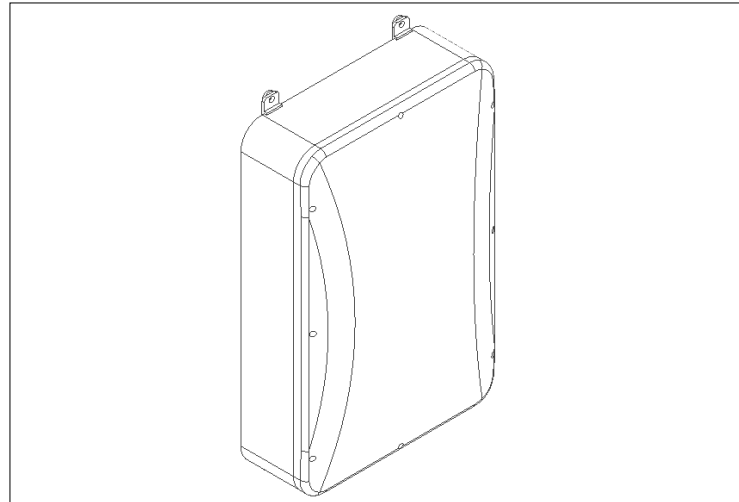

This NEMA 4 enclosure is designed specifically to protect and conceal APs, antennas, and cabling in environments where aesthetics is paramount, and typical "industrial" NEMA 4 enclosures are not acceptable due to their appearance. The model 1021 is white with a unique "Sky Bar™" shaped lid with recessed screws and internal mounting features for most vendor's APs and antennas. This rugged polycarbonate enclosure protects the AP from weather, pressure spray, spilling liquids, dust, and impacts, and is transparent to wireless signals, so larger APs with external antennas can be protected. The 1021 is paintable. Available Accessories: Antenna Mounting Plate Kit P/N 39-1021-ANTPLATE and Pole Mounting Kit P/N 33-1021-PMB-CVR.

Este gabinete NEMA 4 está diseñado específicamente para proteger y ocultar AP, antenas y cableado en entornos donde la estética es primordial y los gabinetes NEMA 4 "industriales" típicos no son aceptables debido a su apariencia. El modelo 1021 es blanco con una tapa en forma de "Sky Bar™" única con tornillos empotrados y características de montaje interno para la mayoría de los AP y antenas de los proveedores. Esta robusta carcasa de policarbonato protege el AP de la intemperie, el rocío a presión, el derrame de líquidos, el polvo y los impactos, y es transparente a las señales inalámbricas, por lo que los AP más grandes con antenas externas pueden protegerse. El 1021 se puede pintar. Accesorios disponibles: Kit de placa de montaje de antena P/N 39-1021-ANTPLATE y kit de montaje de poste P/N 33-1021-PMB-CVR.

## Parts Included / Partes Incluidas

- (1) Enclosure / Recinto
- (1) T-Bar Bracket / Soporte de barra en T
- (1) Universal Mounting Panel / Panel de montaje universal
- (4) Wall Mount Brackets / Soportes de montaje en pared
- (4) M4 x 8 mm Flat Head Screws / Tornillos de cabeza plana M4 x 8 mm
- (4) M4 x 8 mm Pan Head Screws / Tornillos de cabeza plana M4 x 8 mm
- (8) M4 x 20 mm Captive Phillips Lid Screws / Tornillos de tapa Phillips cautivos M4 x 20 mm
- (8) M4 x 20 mm Captive Torx Lid Screws / Tornillos de tapa Torx cautivos M4 x 20 mm
- (4) #6 x 5/16" Pan Head Thread-Forming Screws for Plastic / Tornillos #6 x 5/16" con cabeza plana y rosca para plástico
- (4) #6 x 5/16" Flat Head Thread-Forming Screws for Plastic / Tornillos #6 x 5/16" de cabeza plana para roscar para plástico
- (4) Cushioning Washers / Arandelas de amortiguación

## Important code and installation information. / Información importante sobre normas e instalación.

Read guide from beginning to end before beginning installation. Read all warnings and cautions before beginning unit installation. Check with your local building code official to identify and confirm compliance with local building code requirements. This installation guide covers installing your Model 1021 in a typical environment. The appropriate method for your installation may vary based on building design, application, and industry practices.

Lea la guía de principio a fin antes de comenzar la instalación. Lea todas las advertencias y precauciones antes de comenzar la instalación de la unidad. Verifique con un oficial de código edilicio de su localidad para identificar y confirmar el cumplimiento con los requisitos locales del código de edificación. Esta guía de instalación cubre la instalación del Modelo 1021 en un entorno adecuado. El método apropiado para la instalación puede variar según el diseño del edificio, la aplicación y las prácticas de la industria.

## Important Information for Model 1021 / Información importante para el modelo 1021

1. Always consider potential hazards to others around you.
  2. During installation, use warning signs, etc.
  3. Be sure to securely fasten the enclosure to prevent it from becoming dislodged.
1. Siempre considere los peligros potenciales para los demás a su alrededor.
  2. Durante la instalación, use señales de advertencia, etc.
  3. Asegúrese de sujetar de manera segura el gabinete para evitar que se salga.

## Important Note / Nota Importante

- 1) When installed in enclosure, operating temperature range of the Access Point should be de-rated (lowered) by the amount shown in the specification sheet.
  - 2) The operating temperature de-rating does not include solar loading on the enclosure. Oberon's NEMA 4 products are white or light grey to reduce heating caused by solar loading, however, enclosures mounted in direct sun may get very warm. Painting the enclosures a dark color will increase solar heating. Mount enclosure out of direct sun when possible, to reduce solar loading.
  - 3) Cable ingress/egress openings in enclosures must be properly sealed to preserve NEMA 4 rating. If cable openings are not sealed water-tight, the enclosure is no longer a NEMA 4 enclosure.
- 1) Cuando se instala en un gabinete, el rango de temperatura de funcionamiento del punto de acceso debe reducirse (reducirse) en la cantidad que se muestra en la hoja de especificaciones.
  - 2) La disminución de la temperatura de funcionamiento no incluye la carga solar en el gabinete. Los productos NEMA 4 de Oberon son de color blanco o gris claro para reducir el calentamiento causado por la carga solar, sin embargo, los gabinetes montados al sol directo pueden calentarse mucho. Pintar los recintos de un color oscuro aumentará el calentamiento solar. Monte la carcasa fuera del sol directo cuando sea posible, para reducir la carga solar.
  - 3) Las aberturas de entrada / salida de cable en recintos deben sellarse adecuadamente para preservar la clasificación NEMA 4. Si las aberturas de los cables no están selladas a prueba de agua, el gabinete ya no es un gabinete NEMA 4.

Thank you for choosing Oberon. / Gracias por elegir Oberon.

Instructions are for typical install conditions. Instructions may not be correct for all installations due to building design, construction materials or methods used and/or building or site conditions. Consult a contractor or architect for recommendations. For product questions call (+1) 877-867-2312.

Las instrucciones son para condiciones típicas de instalación. Las instrucciones pueden no ser correctas para todas las instalaciones según el diseño del edificio, materiales de construcción o métodos utilizados, o condiciones del edificio o del lugar. Consulte a un contratista o arquitecto para obtener recomendaciones. Si tiene preguntas con respecto al producto, llame al (+1) 877-867-2312.

## WARNING / ADVERTENCIA

Follow manufacturer's instructions for hand or power tools. Always use safety glasses. Failure to do so may result in injury and/or product damage.

Siga las instrucciones del fabricante para herramientas manuales o eléctricas. Utilice siempre gafas de seguridad. Si no lo hace, podría producirse lesiones y / o daños al producto.

## WARNING / ADVERTENCIA

Use caution when working at elevated heights. Follow manufacturer's instructions for ladders and/or scaffolding. Failure to do so may result in injury or death.

Tenga cuidado al trabajar a alturas elevadas y alrededor de las aberturas de la unidad. Siga las instrucciones del fabricante para ladders y / o andamios. Si no lo hace, podría causar lesiones o la muerte.

## Tools Needed / Herramientas necesarias

Phillips Head Screwdriver / Destornillador Phillips

Torx T20 Screwdriver / Destornillador Torx T20

Screw Gun or Drill / Pistola de tornillo o taladro

Estimated Installation Time:

Tiempo Estimado de Instalación:

**20m**

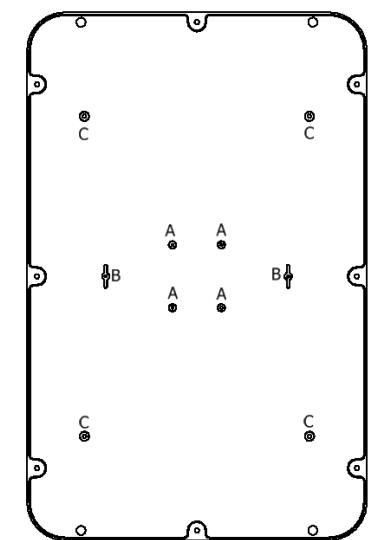

## Mounting Legend

A - Cisco AIR-AP-BRACKET-1 or -2

B - Oberon T-Bar Bracket

C - Universal Mounting Panel

# Installation Guide / Guía de instalación

for Oberon Model 1021-00

para Modelo Oberon 1021-00



Mounting Solutions for WiFi Access Points

**\*\*\*NOTE: The AP maximum operating temperature should be de-rated by 11°C inside the enclosure when solar loading is not present. The Model 1021 is white to reduce solar loading, while painting the enclosure a darker color will increase solar loading. Avoid mounting the 1021 where it is exposed to direct sunlight.**

**\*\*\*NOTA: La temperatura máxima de funcionamiento AP debe reducirse en 11°C dentro del gabinete cuando no hay carga solar. El modelo 1021 es blanco para reducir la carga solar, mientras que pintar el gabinete con un color más oscuro aumentará la carga solar. Evite montar el 1021 donde esté expuesto a la luz solar directa.**

1

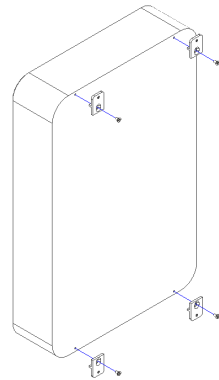

Choose an appropriate location for data and power ingress. Drill an appropriately sized hole into the enclosure to fit the selected conduit size. Fasten the conduit to the drilled hole.

**(For installations using wall mount brackets ONLY)** Fasten the wall mount brackets to the back of the enclosure using the provided M4 x 8 mm flat head screws.

Elija una ubicación adecuada para el ingreso de datos y energía. Taladre un orificio del tamaño apropiado en el gabinete para que se ajuste al tamaño del conducto seleccionado. Fije el conducto al orificio perforado.

**(SOLO para instalaciones que utilizan soportes de montaje en pared)** Sujete los soportes de montaje en pared a la parte posterior del gabinete utilizando los tornillos de cabeza plana M4 x 8 mm provistos.

**\*\*\*NOTE: For steps 2a, 2b, and 2c, reference the mounting legend on page 1.**

**\*\*\*NOTA: Para los pasos 2a, 2b, y 2c, consulte la leyenda de montaje en la página 1.**

2a

Cisco

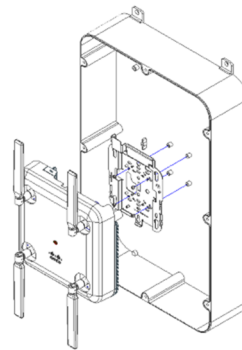

To mount the Cisco AIR-BRACKET-1 or -2, align the bracket's four (4) "A" marked holes with the four (4) embosses on the enclosure base labeled "A" on the mounting legend.

If installing the AIR-BRACKET-1, use the four (4) provided #6 x 5/16" flat head screws to fasten the bracket to the enclosure base.

If installing the AIR-BRACKET-2, use the four (4) provided #6 x 5/16" pan head screws to fasten the bracket to the enclosure base.

Para montar Cisco AIR-BRACKET-1 o -2, alinee los cuatro (4) agujeros marcados con "A" del soporte con los cuatro (4) relieves en la base del gabinete etiquetados como "A" en la leyenda de montaje.

Si instala el AIR-BRACKET-1, use los cuatro (4) tornillos #6 x 5/16" de cabeza plana provistos para fijar el soporte a la base del gabinete.

Si instala el AIR-BRACKET-2, use los cuatro (4) tornillos #6 x 5/16" de cabeza plana provistos para fijar el soporte a la base del gabinete.

2b

Aruba

Other

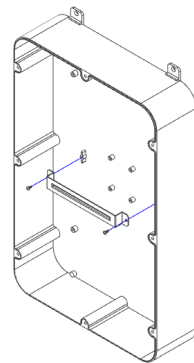

To mount the T-Bar bracket, align the bracket's holes with the two (2) embosses labeled "B" on the mounting legend. Fasten the T-Bar Bracket directly to the enclosure using two (2) of the provided #6 x 5/16" pan head screws.

Para montar el soporte de la barra en T, alinee los agujeros del soporte con los dos (2) relieves etiquetados "B" en la leyenda de montaje. Sujete el soporte de la barra en T directamente al gabinete utilizando dos (2) de los tornillos de cabeza plana #6 x 5/16" provistos.

2c

Cisco

Aruba

Other

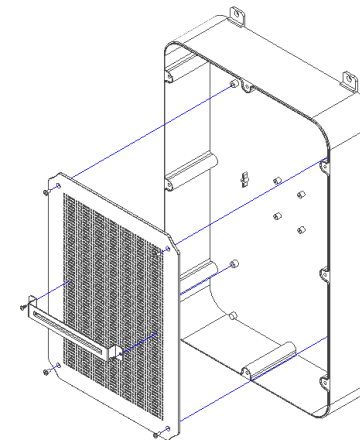

The universal mounting bracket is required to mount other types of APs. It can also be used as an alternate method of mounting the T-Bar (shown above) or the Cisco Air-Bracket.

To install the universal mounting bracket, fasten it to the enclosure using the four (4) provided M4 x 8 mm Pan Head Screws. Use the provided #6 x 5/16" screws to mount the T-Bar, the Cisco Air-Bracket, or to directly mount other APs to the mounting bracket.

Se requiere el soporte de montaje universal para montar otros tipos de AP. También se puede usar como un método alternativo para montar la barra en T (que se muestra arriba) o el soporte de aire de Cisco.

Para instalar el soporte de montaje universal, fijelo al gabinete utilizando los cuatro (4) tornillos de cabeza plana M4 x 8 mm provistos. Use los tornillos #6 x 5/16" provistos para montar la barra en T, el soporte de aire de Cisco o para montar directamente otros AP en el soporte de montaje.

**\*\*\*NOTE: If the wall or surface to which the enclosure is attached is not completely smooth and flat, it is recommended that the cushioning washers be placed between the mounting tabs and the wall or surface. The cushioning washers will reduce flexing by the enclosure when tightened against an uneven surface, which can cause the seal between the lid and box to open.**

**\*\*\*NOTA: Si la pared o superficie a la que se adjunta el gabinete no es completamente lisa y plana, se recomienda colocar las arandelas de amortiguación entre las pestañas de montaje y la pared o superficie. Las arandelas de amortiguación reducirán la flexión del gabinete cuando se aprietan contra una superficie irregular, lo que puede hacer que se abra el sello entre la tapa y la caja.**

3a

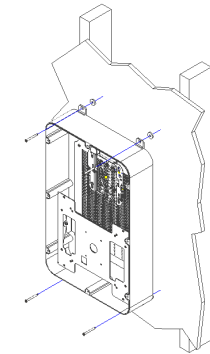

Use (4) #10 x 2" screws (not included) and suitable anchor hardware (not included) to fasten to the wall or surface.

**(For installations that require cushioning washers)** Insert a cushioning washer between each of the wall mount brackets and the wall or surface.

Tighten the screws uniformly around the box so that it does not flex.

Use (4) tornillos #10 x 2" (no incluidos) y herrajes de anclaje adecuados (no incluidos) para fijar a la pared o superficie.

**(Para instalaciones que requieren arandelas de amortiguación)** Inserte una arandela de amortiguación entre cada uno de los soportes de montaje en pared y la pared o superficie.

Apriete los tornillos de manera uniforme alrededor de la caja para que no se doble.

3b

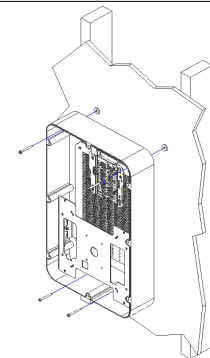

The enclosure may also be directly mounted to a surface without the mounting feet. Drill 1/4" holes through the box in four (4) corners. Use four (4) #10 x 2" screws (not included) and suitable anchor hardware (not included) to fasten to the wall or ceiling.

**(For installations that require cushioning washers)** Insert a cushioning washer between the box and surface in each corner.

Tighten screws uniformly around the box so it does not flex. Properly seal any openings to maintain NEMA 4 rating.

El recinto también se puede montar directamente en una superficie sin los pies de montaje. Taladre agujeros de 1/4" a través de la caja en cuatro (4) esquinas. Use cuatro (4) tornillos #10 x 2" (no incluidos) y herrajes de anclaje adecuados (no incluidos) para fijarlos a la pared o al techo.

**(Para instalaciones que requieren arandelas de amortiguación)** Inserte una arandela de amortiguación entre la caja y la superficie en cada esquina.

Apriete los tornillos de manera uniforme alrededor de la caja para que no se doble. Selle adecuadamente las aberturas para mantener la clasificación NEMA 4.

# Installation Guide / Guía de instalación

for Oberon Model 1021-00

para Modelo Oberon 1021-00



Mounting Solutions for WiFi Access Points

4

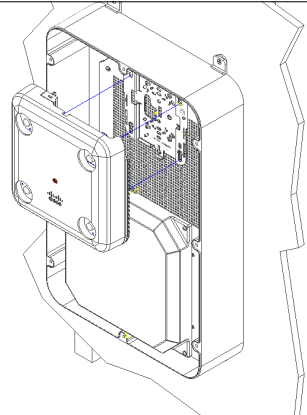

Attach any cables to the Access Point. Then fasten to the installed AP mounting bracket or T-Bar Bracket. Some Access Points may need to be directly mounted to the internal panel by drilling pilot holes.

Conecte los cables al punto de acceso. Luego, fíjelo al soporte de montaje AP instalado o al soporte de la barra en T. Es posible que algunos puntos de acceso deban montarse directamente en el panel interno taladrando agujeros piloto.

5

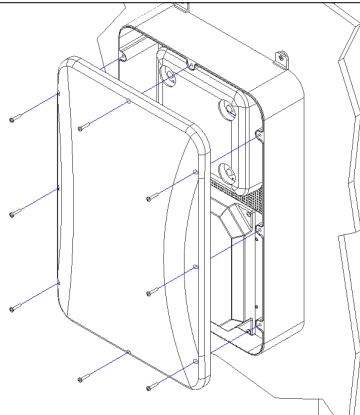

After the cables are attached, place the lid on the base then secure it with the eight (8) M4 x 20 mm pan head machine screws or tamper resistant Torx screws provided with the enclosure. The screws should be tightened to 8 in-lbs to properly seal the enclosure. Do not over tighten. Make sure the gasket is properly seated prior to tightening.

The installation is now complete.

Después de conectar los cables, coloque la tapa en la base y luego asegúrela con los ocho (8) tornillos de cabeza plana M4 x 20 mm o los tornillos Torx resistentes a la manipulación provistos con el gabinete. Los tornillos deben apretarse a 8 in-lb para sellar adecuadamente el gabinete. No apriete demasiado. Asegúrese de que la junta esté asentada correctamente antes de apretarla.

La instalación está completa.