

# Installation Guide / Guía de instalación

for Oberon Model 1004-00-WH

para Modelo Oberon 1004-00-WH



Mounting Solutions for WiFi Access Points

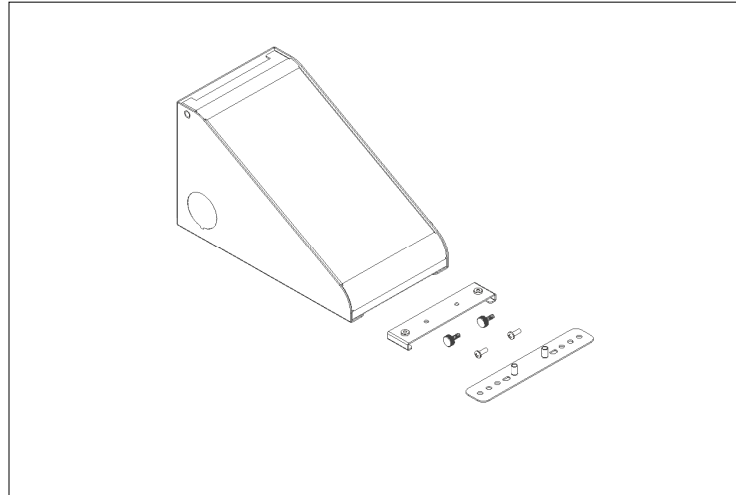

The Model 1004-00-WH right angle bracket is designed to be used with smaller Aruba Access Points, such as the Aruba AP205, AP215, AP305, AP315, AP505, and AP515. Heavier access points should be mounted using Oberon Model 1006 series right angle mounts or the Model 1011-00 right angle mount.

El soporte en ángulo recto modelo 1004-00-WH está diseñado para usarse con puntos de acceso Aruba más pequeños, como el Aruba AP205, AP215, AP305, AP315, AP505, y AP515. Los puntos de acceso más pesados deben montarse utilizando monturas de ángulo recto de la serie Modelo 1006 de Oberon o la montura de ángulo recto modelo 1011-00.

## Parts Included / Partes Incluidas

- (1) Right Angle Wall Mount / Montaje en pared en ángulo recto
- (1) T-Bar Bracket Assembly / Conjunto de soporte de barra en T

Thank you for choosing Oberon. / Gracias por elegir Oberon.

Instructions are for typical install conditions. Instructions may not be correct for all installations due to building design, construction materials or methods used and/or building or site conditions.

Consult a contractor or architect for recommendations. For product questions call (+1) 877-867-2312.

Las instrucciones son para condiciones típicas de instalación. Las instrucciones pueden no ser correctas para todas las instalaciones según el diseño del edificio, materiales de construcción o métodos utilizados, o condiciones del edificio o del lugar. Consulte a un contratista o arquitecto para obtener recomendaciones. Si tiene preguntas con respecto al producto, llame al (+1) 877-867-2312.

## WARNING / ADVERTENCIA

**Follow manufacturer's instructions for hand or power tools. Always use safety glasses. Failure to do so may result in injury and/or product damage.**

**Siga las instrucciones del fabricante para herramientas manuales o eléctricas. Utilice siempre gafas de seguridad. Si no lo hace, podría producirse lesiones y / o daños al producto.**

## WARNING / ADVERTENCIA

**Use caution when working at elevated heights. Follow manufacturer's instructions for ladders and/or scaffolding. Failure to do so may result in injury or death.**

**Tenga cuidado al trabajar a alturas elevadas y alrededor de las aberturas de la unidad. Siga las instrucciones del fabricante para ladders y / o andamios. Si no lo hace, podría causar lesiones o la muerte.**

## Important code and installation information. / Información importante sobre normas e instalación.

Read guide from beginning to end before beginning installation. Read all warnings and cautions before beginning unit installation. Check with your local building code official to identify and confirm compliance with local building code requirements. This installation guide covers installing your Model 1004-00-WH in a typical environment. The appropriate method for your installation may vary based on building design, application, and industry practices.

Lea la guía de principio a fin antes de comenzar la instalación. Lea todas las advertencias y precauciones antes de comenzar la instalación de la unidad. Verifique con un oficial de código edilicio de su localidad para identificar y confirmar el cumplimiento con los requisitos locales del código de edificación. Esta guía de instalación cubre la instalación del Modelo 1004-00-WH en un entorno adecuado. El método apropiado para la instalación puede variar según el diseño del edificio, la aplicación y las prácticas de la industria.

## Important Information for Model 1004-00-WH / Información importante para el modelo 1004-00-WH

1. Always consider potential hazards to others around you.
2. During installation, use warning signs, etc.
3. Be sure to securely fasten the mount to the wall to prevent it from becoming dislodged.
4. This product is intended to be installed by trained personnel.
5. AC Power is not to be used to power attached equipment.

1. Considere siempre el peligro potencial para quienes lo rodean.
2. Durante la instalación, utilice las señales de advertencia y demás señales.
3. Asegúrese de sujetar firmemente el soporte a la pared para evitar que se desprenda.
4. Este producto debe ser instalado por personal capacitado.
5. La alimentación de CA no se debe utilizar para alimentar equipos conectados.

# Installation Guide / Guía de instalación

for Oberon Model 1004-00-WH

para Modelo Oberon 1004-00-WH



Mounting Solutions for WiFi Access Points

1

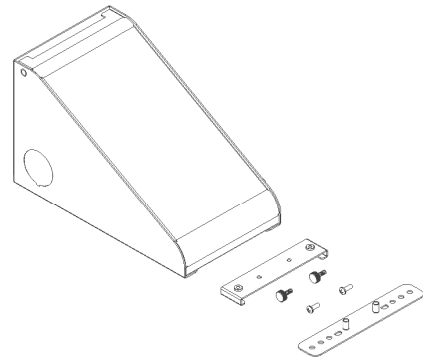

Assemble the T-Bar by installing the thumb screws from the same side as the threaded inserts. Screw the thumb screws in a few turns, leaving a space between the bottom of the screw and the tabs on the bottom side of the T-Bar.

Ensamble la barra en T instalando los tornillos de mariposa desde el mismo lado que los insertos roscados. Atornille los tornillos de mariposa en unas pocas vueltas, dejando un espacio entre la parte inferior del tornillo y las pestañas en el lado inferior de la barra en T.

2

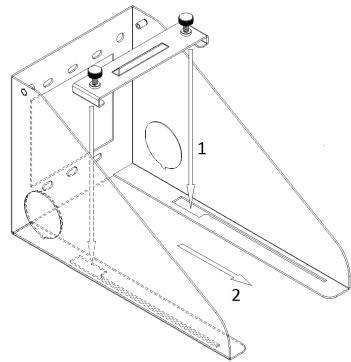

If the cover hasn't been removed from the base, remove it by lifting straight up off the base. Attach the T-Bar assembly to the base by 1) inserting the T-Bar assembly from the inside of the base into the wide opening at the end of the slots and 2) sliding forward in the base. The T-Bar assembly should be positioned approximately at the center of the thin section of the slot to start, but can be moved anywhere along the slots length depending on the size of the access point and the aesthetics desired at final assembly. Tighten the thumb screws enough to prevent the T-Bar assembly from moving, but don't over-tighten, as it might deform the T-Bar assembly.

Si la cubierta no se ha quitado de la base, retírela levantándola directamente de la base. Conecte el ensamblaje de la barra en T a la base 1) insertando el ensamblaje de la barra en T desde el interior de la base en la abertura ancha en el extremo de las ranuras y 2) deslizando hacia adelante en la base. El ensamblaje de la barra en T debe colocarse aproximadamente en el centro de la sección delgada de la ranura para comenzar, pero se puede mover a cualquier lugar a lo largo de la longitud de las ranuras dependiendo del tamaño del punto de acceso y la estética deseada en el ensamblaje final. Apriete los tornillos lo suficiente como para evitar que el conjunto de la barra en T se mueva, pero no lo apriete demasiado, ya que podría deformar el conjunto de la barra en T.

3A

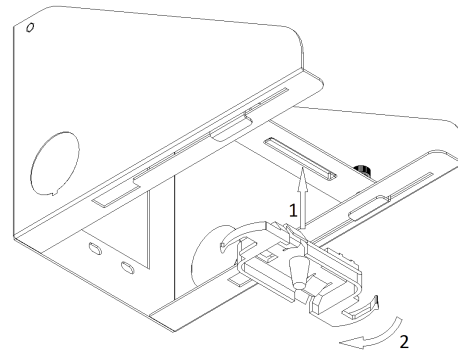

**(For Aruba 3XX Series Only)** – Attach the Aruba T-Bar mount to the Model 1004-00-WH T-Bar bracket by holding the Aruba mount at approximately a 45° angle and pressing it firmly onto the T-Bar then rotate the Aruba mount to lock it in position.

**(Solo para la serie Aruba 3XX):** fije el soporte de la barra en T de Aruba al soporte de la barra en T modelo 1004-00-WH sosteniendo el soporte de Aruba en un ángulo de aproximadamente 45° y presionándolo firmemente sobre la barra en T, luego gire el soporte de Aruba para bloquearlo en su posición.

3B

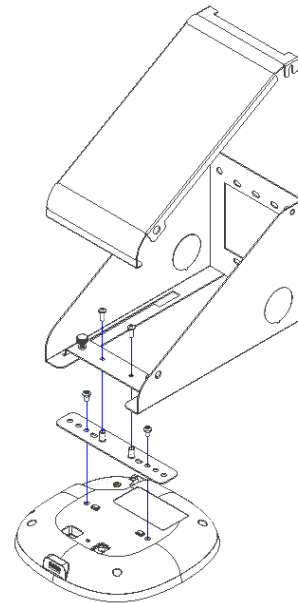

**(For Aruba 5XX Series Only)** – Remove the two (2) screws securing the Aruba T-Bar mount to the Aruba Access Point. Keep both screws and put the Aruba T-Bar mount off to the side. Align the "D" shaped holes of the Oberon T-Bar mount with the "D" shaped bosses of the Aruba Access Point. Reusing both screws from the Aruba T-Bar mount, install each screw where the Oberon T-Bar mount and the Aruba Access Point holes align. Align both holes of the T-Bar bracket to the T-Bar mount and install a Philips head screw into each hole.

3B cont.

**(Solo para la serie 5XX de Aruba):** retire los dos (2) tornillos que sujetan el soporte de la barra en T de Aruba al punto de acceso de Aruba. Mantenga ambos tornillos y coloque el soporte Aruba T-Bar a un lado. Alinee los agujeros en forma de "D" del soporte Oberon T-Bar con los jefes en forma de "D" del punto de acceso de Aruba. Reutilizando ambos tornillos del soporte de la barra en T de Aruba, instale cada tornillo donde se alinean el soporte de la barra en T de Oberon y los orificios del punto de acceso de Aruba. Alinee ambos orificios del soporte de la barra en T con el soporte de la barra en T e instale un tornillo de cabeza Philips en cada orificio.

4

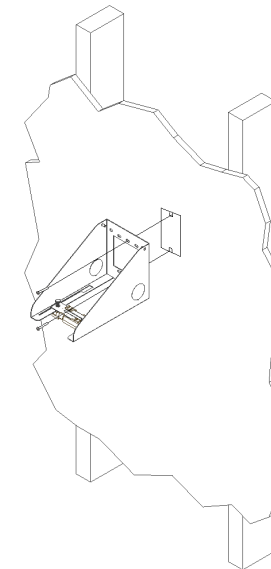

The Oberon Model 1004-00-WH right angle mount is designed to be mounted directly to either a single or double gang wall box. Use the center obround holes to attach to a single gang box and the outer sets of obround holes to mount to a double gang box.

If there is not a wall mount box available, the Oberon Model 1004-00-WH right angle bracket can be attached directly to the wall using the two (2) 1/4" diameter holes located just outside the top row of obround holes.

**⚠ \*\*IMPORTANT\*\* - It is important that the mount is securely fastened to the wall to prevent human injury or damage to the access point.**

El montaje en ángulo recto Modelo 1004-00-WH de Oberon está diseñado para montarse directamente en una caja de pared simple o doble. Use los orificios redondos centrales para unir a una sola caja de pandillas y los juegos exteriores de orificios redondos para montar en una caja de pandillas doble.

Si no hay una caja de montaje en pared disponible, el soporte de ángulo recto Oberon Modelo 1004-00-WH se puede fijar directamente a la pared utilizando los dos (2) orificios de 1/4" de diámetro ubicados justo afuera de la fila superior de orificios redondeados.

4 cont.

**⚠ \*\*IMPORTANT\*\* - Es importante que el soporte esté bien sujeto a la pared para evitar lesiones humanas o daños al punto de acceso.**

5

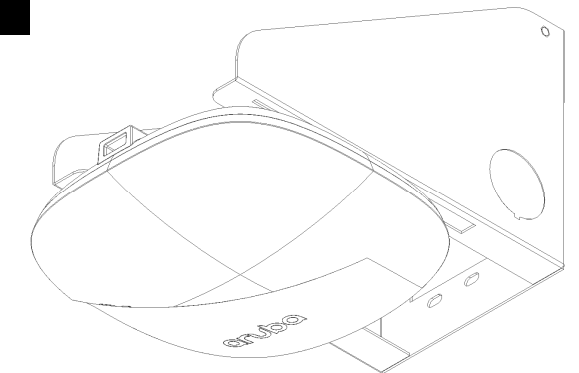

**(For Aruba 3XX Series Only)** – Attach the Aruba Access point to the previously installed Aruba T-Bar clip. The access point should be positioned so that the Ethernet port is facing toward the wall. Attach the Ethernet cable to the access point.

**(Solo para Aruba 3XX Series):** conecte el punto de acceso de Aruba al clip de barra T de Aruba instalado previamente. El punto de acceso debe colocarse de manera que el puerto Ethernet esté orientado hacia la pared. Conecte el cable Ethernet al punto de acceso.

6

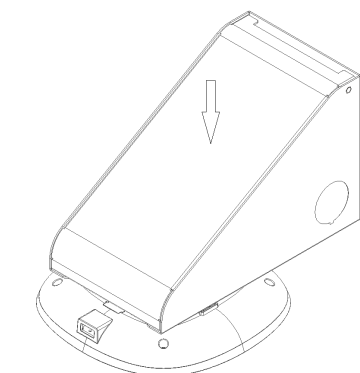

Complete the installation by placing the cover back on the base to cover the Ethernet cable and wall opening. Note that the cover can be either lifted off by lifting straight up, or the two (2) pegs the cover sit on can be used as a hinging device.

Complete la instalación colocando la cubierta nuevamente en la base para cubrir el cable Ethernet y la abertura de la pared. Tenga en cuenta que la cubierta se puede levantar levantando hacia arriba, o las dos (2) clavijas en las que se sienta la cubierta se pueden usar como un dispositivo de bisagra.